

DIN 806

As Pontas Fixas "Cabri" são produzidas em aço cromo níquel, temperadas, revenidas (60 ± 2 HRC) e retificadas, obedecendo a máxima exigência de precisão e concentricidade.

Comum Sem Metal Duro

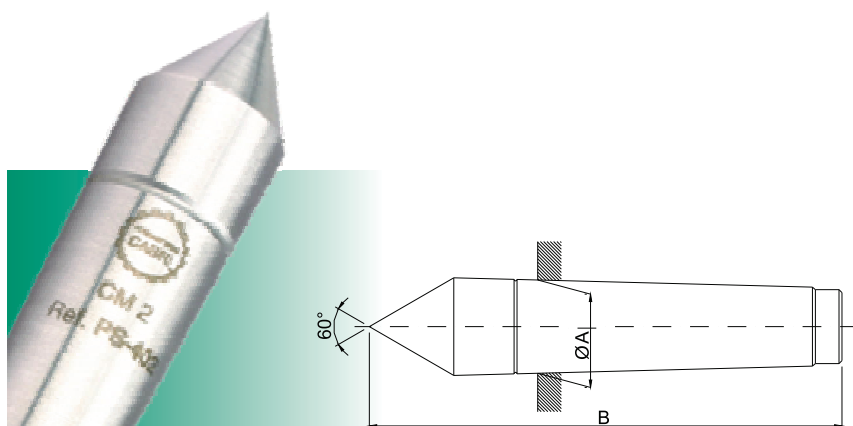

REF.	CM	$\varnothing A$	B	P. Médio (kg)
PS-401	1	12,0	80	0,10
PS-402	2	17,8	100	0,16
PS-403	3	23,8	125	0,40
PS-404	4	31,3	160	0,80
PS-405	5	44,4	200	2,00
PS-406	6	63,3	270	5,00

Indicações

Tipo normal, recomendada para utilização em árvores de tornos e retificadoras onde utiliza-se grampo de arraste.

Com Ponta de Metal Duro

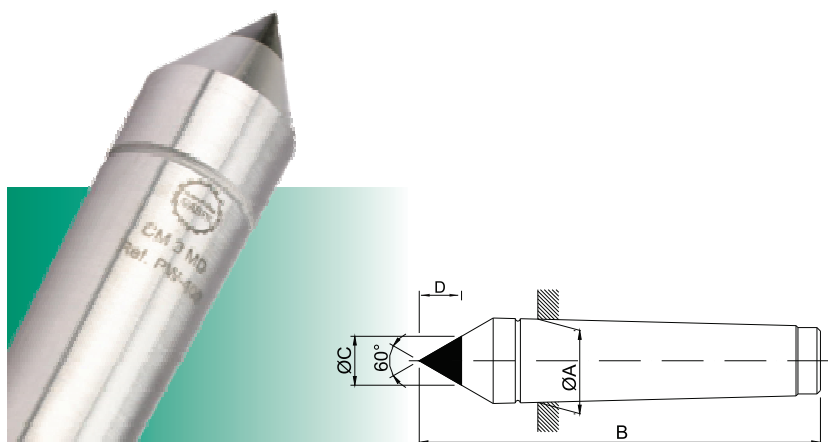

REF.	CM	$\varnothing A$	B	$\varnothing C$	D	P. Médio (kg)
PW-401	1	12,0	80	7	6	0,10
PW-402	2	17,8	100	7	6	0,16
PW-403	3	23,8	125	11	9,5	0,40
PW-404	4	31,3	160	14	12	0,80
PW-405	5	44,4	200	18	15,6	2,00
PW-406	6	63,3	270	18	15,6	5,00

Indicações

- Ideal para ser utilizada em cabeçote de tornos ou retificadoras onde o constante atrito da peça com a ponta fixa exige um material de altíssima resistência ao desgaste.
- Em caso de elevada pressão axial, é conveniente a utilização de ponta rotativa.

Rebaixado Com Ponta Metal Duro

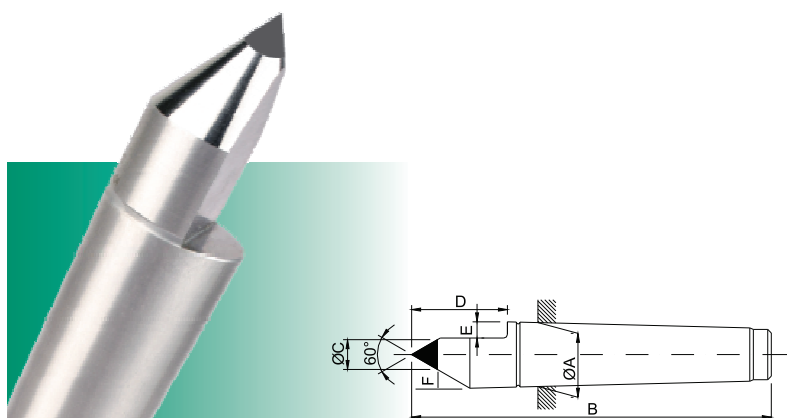

REF.	CM	$\varnothing A$	B	$\varnothing C$	D	E	F	P. Médio (kg)
MPF-401	1	12,0	80	5	22	3	4,3	0,10
MPF-402	2	17,8	100	5	25	6	4,3	0,13
MPF-403	3	23,8	125	5	37	9,0	4,3	0,33
MPF-404	4	31,3	160	7	47	10,5	6	0,70
MPF-405	5	44,4	200	11	60	15	9,5	1,80

Indicações

- Indicadas para retificadoras.
- Possui um rebaixo, para facilitar a entrada do rebolo.